

Hidral  Gobel

VOLKSWAGEN CADDY 5 MAX



Hidral Gobel colabora con Focaccia Group en la homologación, venta y montaje en España de su kit de rebaje para el Volkswagen Caddy 5 Max, L2 H1.

Con un diseño innovador y práctico, este vehículo se convierte en un medio accesible permitiendo el viaje de las personas en silla de ruedas.

ESPACIO Y COMODIDAD

El diseño del vehículo hace que cada viaje sea fácil y cómodo para todas las personas, permitiendo al usuario en silla de ruedas acceder al vehículo desde la parte trasera usando la rampa liviana y práctica.



SEGURIDAD Y FIABILIDAD

El anclaje al suelo de cuatro puntos y el cinturón de tres puntos garantizan la seguridad del usuario en silla de ruedas.

Además, estas sujeciones cumplen plenamente con la norma ISO 10542 y han sido sometidas a las más estrictas pruebas para obtener la homologación europea.

ELEGANCIA Y ESTILO

La conversión de este medio de movilidad accesible eleva los niveles de diseño y estilo de Volkswagen. La profunda investigación y estudio estilístico al detalle dan rasgos distintivos a este vehículo fabricado íntegramente en Focaccia Group.

RAMPA AUTOMÁTICA

La rampa Genius es un práctico sistema es fácilmente plegable, convirtiéndolo su estructura en una superficie plana y útil para colocar equipaje u objetos cuando el usuario en silla de ruedas no haga uso del espacio. El diseño de este vehículo lo hace apropiado también para familias e igualmente para profesionales, como taxistas.



F-WINCH

El F-Winch es un innovador cabrestante eléctrico que ayuda a personas en silla de ruedas a acceder al vehículo con suavidad y sin que el usuario deba hacer ningún esfuerzo. Equipado con el F-Remote, y controlado por radio con cable o inalámbrico, es muy fácil de usar.

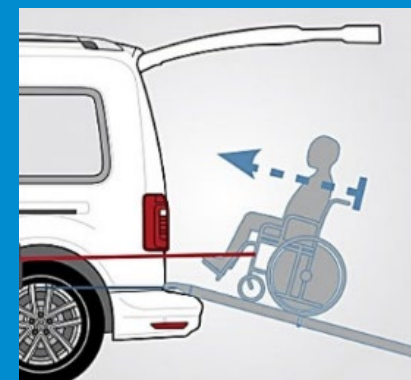
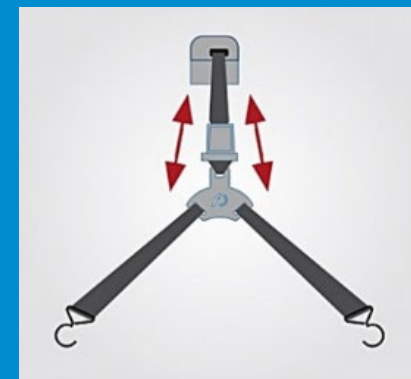

CONFIGURACIÓN Y ESPACIO TÉCNICO

- Altura de entrada: 1395 mm.
- Altura útil interior: 1430 mm.
- Longitud entre torres: 1120 mm.
- Longitud del área de estacionamiento para silla de rueda: 1400 mm.
- Ancho de zona de aparcamiento para sillas de ruedas: 815 mm.
- Longitud de rampa abierta: 1390 mm.
- Acceso utilizable ancho de rampa: 765 mm.

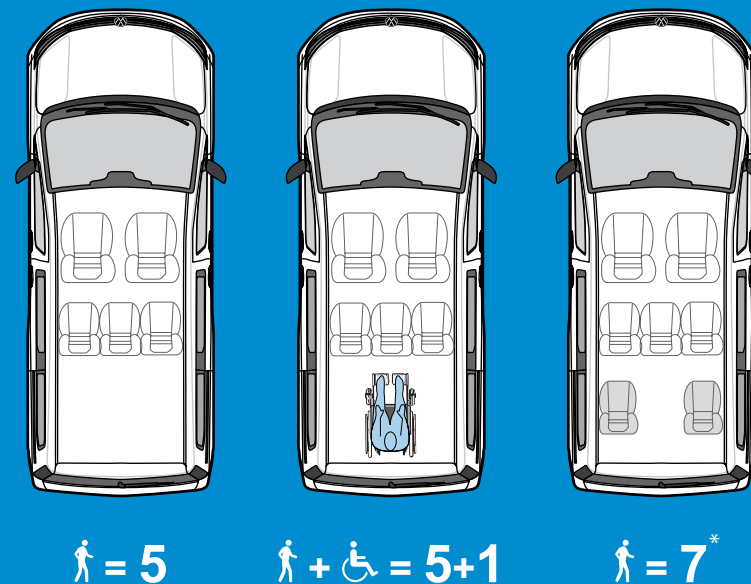
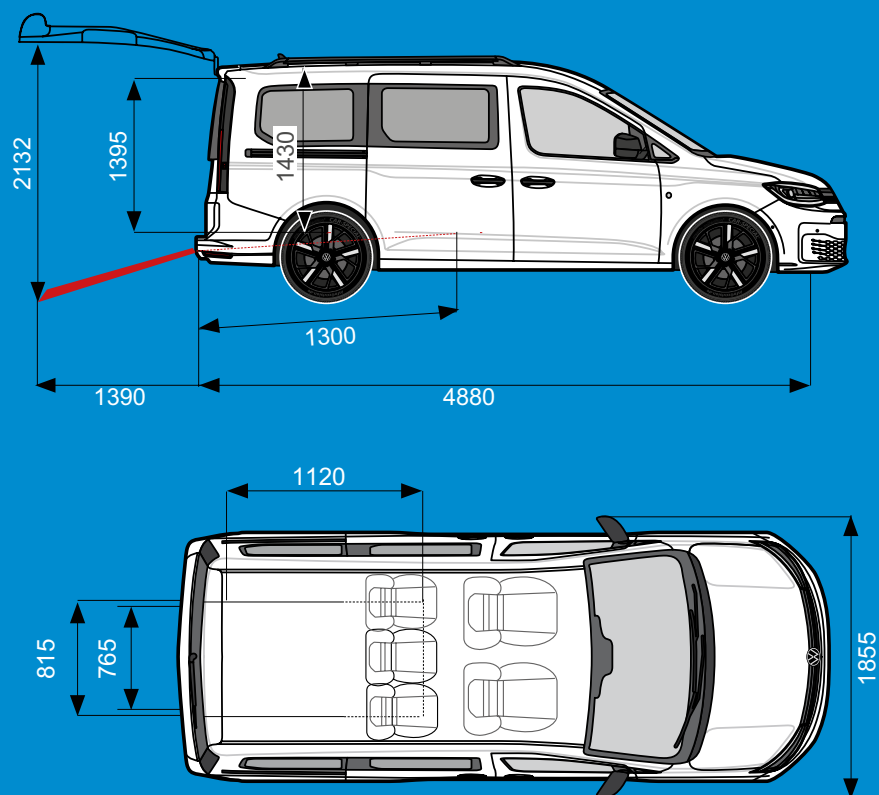

*Configuración con asientos giratorios opcionales: en la tercera fila es posible instalar los asientos giratorios abatibles que permiten recuperar dos plazas cuando la persona en silla de ruedas no está a bordo.

*Configuración con sistema F-WINCH opcional.

*Configuración con reposacabezas para ocupante opcional.

Hidral  Gobel



+34 91 677 00 95
hidralgobel.com
info@hidralgobel.com
linkedin.com/hidral-gobel
